

KILDEN

Nr. 1 - Maj 1993

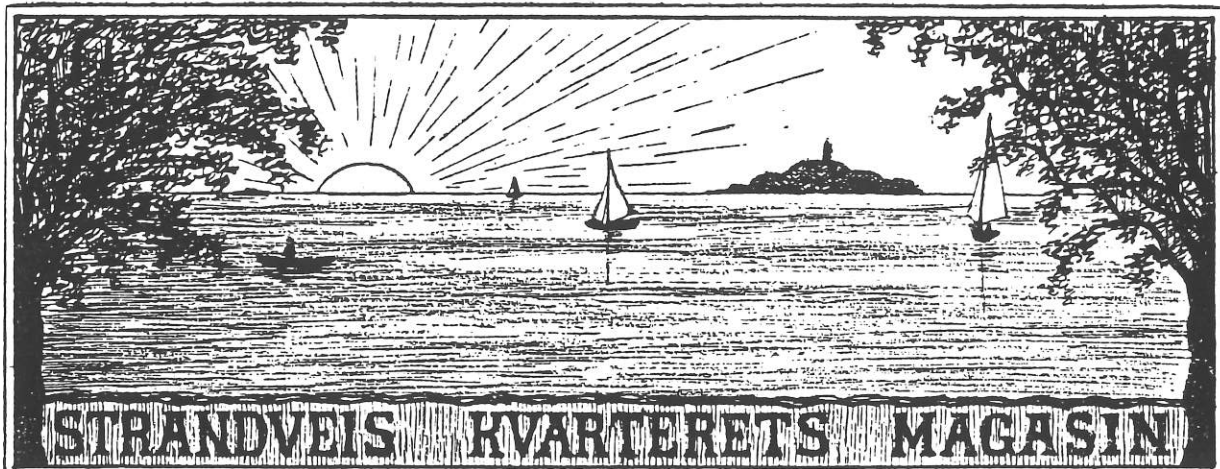

8. Aarg. ||

MAJ 1934

|| Nr. 8

Til Danmark!

*Fædreneland!
Ved den bølgende Strand,
i den majgrønne Lund
ved det dejlige Sund,
af de syngende Vover omskyllet,
siddet bleg du i Sorgen indhyllet;
dog for dig et det bedste tilbage,
thi end lever den Gamle af Dage!*

*Fuglenes Røst
spaar om Danemænds Høst;
under Muldharpe-Klæng
og Smaapigernes Sang.
Lykken vendes som Skibet paa Voven,
Lykken vendes som Bladet i Skoven,
til den Lykke man aldrig saa Mage,
saa end lever den Gamle af Dage!*

*Fædreneland!
Som paa Afgrundens Rand,
midt i Bølgerne blaa
skal du blomstrende staa,
med din Maj og med dine Kærminder,
som en Mø med lettrødmende Kinder;
du endnu har det Bedste tilbage, —
det laa gemt hos den Gamle af Dage!*

N. F. S. Grundtvig.

KILDEN

er Husejerforeningen i Strandvejskvarterets beboerblad, og udgives af denne forening under ansvar af bestyrelsen og den af bestyrelsen udpegede redaktør, som p.t. er:

Carsten Ohmsen
Heisesgade 37
2100 København Ø
Tlf.: 31 18 01 90

Alle meddelelser fra bestyrelsen er mærket med



Husejerforeningen
i Strandvejskvarteret

Redaktionen modtager meget gerne ideer, oplæg, artikler, meddelelser osv.

Bestyrelsen 1992/93:

Ole Faurhøj - formand
Berggreensgade 12
Tlf. 31 29 23 67
(kloaker, R98 og parkering)

Christian Sonne - næstformand
Heisesgade 49
Tlf. 31 29 54 51
(gader og trafik)

Niels Ingvarsten - sekretær
Hornemansgade 29
Tlf. 31 29 42 18
(facader og materiel)

Anne Grete Holmsgaard
N.W. Gadesgade 48
Tlf. 31 18 07 92
(haver)

Carsten Ohmsen
Heisesgade 37
Tlf. 31 18 01 90
(KILDEN, fællesantenneanlægget og 100 års jubilæet)

Kasserer:

Oluf Greisen
Kuhlausgade 46
Tlf. 31 29 60 62

Leder

Sommeren står for døren, og de mange dages flotte vejr har skabt leben i de små haver. Disse små mentale batterier, der hver dag kan forsyne ejere som lejere med grønne indtryk til glæde for sjælen.

Det er utroligt, hvilken indvirkning et lille stykke jord (noget endda med fliselæg ovenpå) kan have indflydelse på ens velvære.

»De gamle«, altså de, der fandt på den geniale idé for små 140 år siden, at tæt lav bebyggelse med grønne haver imellem kunne medføre, at epidemiske sygdomme reduceredes, at dyrkning af lidt blomster og grønt - og sidst, men ikke mindst - tæt kontakt og snakken med naboer - alt sammen indebar en betydelig forøgelse af det i dag noget udflydende begreb: Livskvalitet.

Vi har alle muligheder for at nyde af disse goder i vores bebyggelse, så fat spade og frø og snak med dine naboer.

De gamle gjorde det, og især når tiderne var svære, var det vigtigt at bevare en vis form for national stolthed; her i byggeforeningshusene var dette lig med god socialdemokratisk kolonihaveidyl og folkelighed.

Forsiden af »Kilden« er hentet fra et lille illustreret reklameblad fra 30'erne, som blev uddelt i Strandvejskvarteret.

Måske har Grundtvigs ode: Til Danmark fået ny aktualitet efter den nys overståede Unionsafstemning.

Snak med din nabo og plant en blomst - så skal det sgu nok gå med det JA

REDAKTØREN

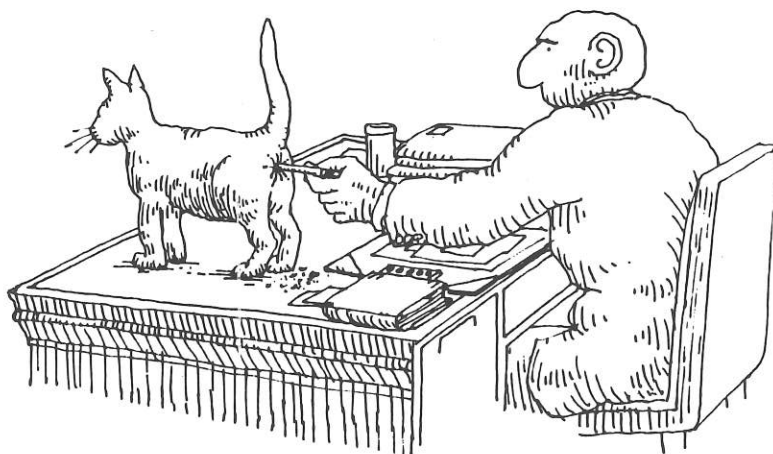

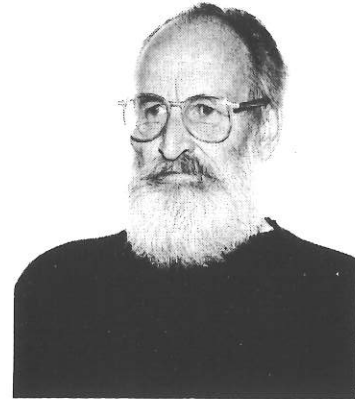
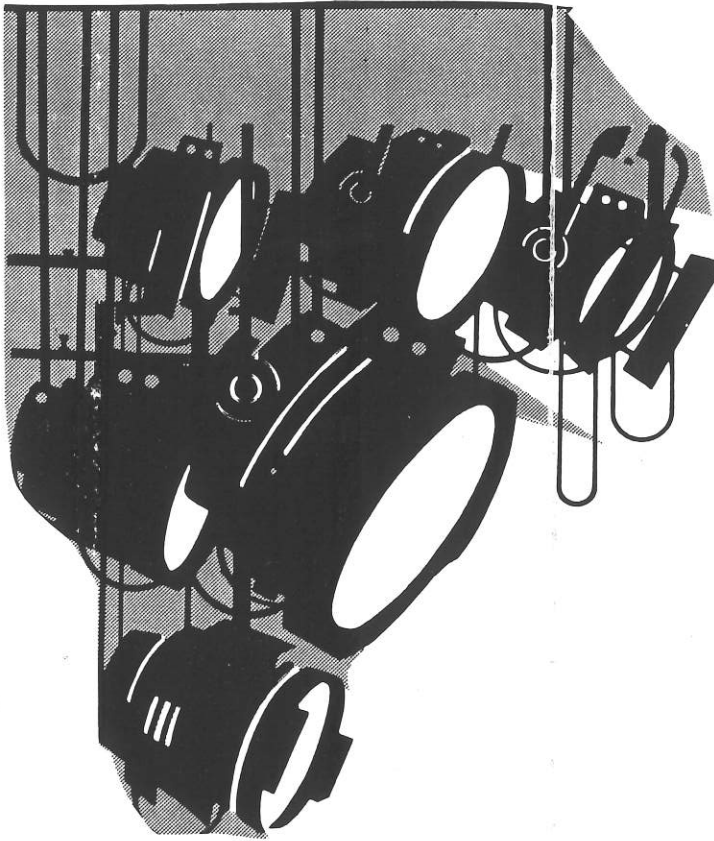

Ole Faurhøj

I anledning af en 60-års fødselsdag

I mange år har Husejerforeningen i Strandvejskvarteret været tegnet af vor formand, Ole Faurhøj, som den 13. april fyldte 60 år. KILDENs udsendte medarbejder sag en kold aprilaften og snakkede med Ole om foreningen i almindelighed og Oles virke heri i særdeleshed. Der blev snakket fortid, nutid og fremtid, og hovedlinierne i vor snak er gengivet her i bladet og kan muligvis tegne et billede af formanden, som de fleste nok kender af udseende med sit karakteristiske store skæg, altid omkransende en velrullet cerut.

Oles person er næsten symbiotisk knyttet til hans altid positive og fordomsfrie kone, Cinte, hvis »ånd« hersker i alle kroge af huset i Berggrensgade. Bedste beskrivelse af disse forhold får man af at betragte et af mange bestyrelsesmøder, som alle kører efter et identisk mønster, styret med »hård« hånd af en altid velforberedt Ole.

Møderne foregår hos formanden, hos hvem der kun tolereres et par minutters forsinkelse. Møderne startede kl. 20.00, og de to minutters forsinkelse blev tolereret på grund af TV-avisen. I dag, hvor omtalte nyhedsudsendelse er rykket til et senere tidspunkt, undgår man ikke et par hævede bryn eller en bemærkning, hvis ankomsttidspunktet ikke er kl. 20.00.

Ved ankomsten til bestyrelsesmødet bliver det en vane at kaste et blik på tavlen ved flagstangen for at se, hvem der eventuelt er blevet fejret pågældende dag.

Møderne i de små hyggelige stuer begynder med, at bestyrelsesmedlemmerne indtager deres faste pladser, formanden og næstformanden side om side i slagbænken, kassereren for bordenden med ryggen mod gaden, sekretæren og det ene af de menige medlemmer på bordets langside og bestyrelseris kvindeplads ved radiatoren med det kolde returvand. Fast startritual er stærk kaffe med piskefløde indtaget af det flotte engelske fajancestel. Hertil nydes Cintes hjemmebagte boller.

Der har kun én gang været optræk til krise i møderækken. Situationen var anspændt for to år siden, da Cinte ikke havde været hjemme for at bage boller, og Formanden måtte servere »Købefranskbrød«.

Møderne styres som sagt af Ole, der med fremstilling af klar dagsorden ikke lader snakken fri før efter punktet eventuelt, der sjældent nås før kl. 24. Herefter kan alle emner

diskuteres og talerrækken opløses. Under selve mødet er disciplinen i højsæde, og det er kun forbeholdt formanden at udtrykke mishag overfor bestyrelsesmedlemmerne med en tør konstatering af, at man er et »Hundehoved«, ja tro endelig ikke, at det er let at komme ind i jargonen.

Ole flyttede ind i huset, medens hans moster boede der i 1958, og efter at denne moster døde i 1960 købte Ole sin moders halvdel for 25.000 kr. (halvdelen af vurderingssummen). Og meget praktisk gifter han sig med en af husets lejere, Clinte.

Efter at Ole var blevet »halvhusejer« sammen med sin morbroder, der imidlertid var fraflyttet huset i 1956, meldte pligten til deltagelse i foreningens generalforsamlinger. Morbroderen havde i øvrigt ikke store tanker om Husejerforeningen, som han benævnte »Juletræsforeningen«.

Generalforsamlingen blev dengang afholdt i Bikubens mødelokaler i de nyopførte Lægeföreningens boliger på hjørnet af Nyborggade og Østerbrogade. Deltagerantallet var næsten som i dag, ca. 30-40 stykker. Ole husker senere omkring 1965, hvor mange unge mennesker var begyndt at bebo husene, og større tilslutning til generalforsamlingerne gjorde det nødvendigt at søge til større lokaler på Jagtvejen, hvor Brugsen lejede mødelokaler ud (ved siden af biblioteket).

Netop fra denne generalforsamling beskriver Ole den panik, der også dengang kunne brede sig blandt husejerne, da der blev hvisket: »Der er vist en lejer til stede!« Sagen blev selvfølgelig undersøgt til bunds, og til al held viste det sig, at rygten ikke talte sandt, og generalforsamlingen kunne fortsætte.

Omkring 1969 var generationsskiftet godt igang, og en af de store sager fra den tid var trafiksaneringen. En sag, som på mange måder samlede de yngre beboere og gav liv til generalforsamlingerne.

Generationsskiftet i husene slog i begyndelsen også igennem i bestyrelsen, og i begyndelsen af 70'erne blev der valgt hele 3 nye folk ind i bestyrelsen, heriblandt en kvinde.

Simon Altschultz havde afløst Bartum som formand, og næste store sag var spørgsmålet om fællesantennen. Netop dette punkt blev starten på Oles karriere i bestyrelsen, idet han qua sin uddannelse som elektroingeniør stillede nogle - syntes han i hvert fald selv - kritiske spørgsmål til bestyrelsen ang. materialevalg.

Ole blev da opfordret til at være ordstyrer ved den afgørende generalforsamling, hvor fællesantenne-spørgsmålet var oppe (1973).

Foruden antennen var også trafiksaneringsspørgsmålene oppe, så alt i alt var det en »stor« generalforsamling, som Ole skulle styre. Da der samtidig var valg til bestyrelsen, blev Ole i samme omgang foreslået som nyt bestyrelsesmedlem af en gruppe ældre damer, som åbenbart skønnede ham til at være pålidelig og til at have magt over tropperne.

Ole blev valgt ind og har siddet i bestyrelsen siden, først som sekretær, siden som næstformand, og i 1978 overtager Ole formandsposten efter Simon Altschultz, som endnu nogle år bliver siddende i bestyrelsen.

På spørgsmålet om, hvilken udvikling bestyrelsesarbejdet har gennemgået siden Ole startede, fremhæver Ole uddelegeringen af bestyrelsesarbejdet og den deraf øgede kollektive form som værende et af de helt markante nye træk.

Før i tiden var formanden i princippet det eneste bindeled mellem bestyrelsen og husejerne; at ringe til et bestyrelsesmedlem for at få oplysninger var uhørt.

Sagerne er også blevet mere relevante, nu er det vores miljø, haver og trivsel i kvarteret som helhed, der arbejdes med, hvor man før i tiden havde rotter og vognmandsbetalingen som faste punkter på dagsordenen.

Ole er selvfølgelig glad for denne udvikling, som trods den svære håndtering af mere følelsesmæssige sager har skabt næsten ideelle bo-vilkår midt i en storby.

Ole mener, at en af de største sager, der har spøgt i hans bestyrelsestid, var de hede diskussioner om »Beboerhuset«, som han for øvrigt mener aldrig mere vil komme op til diskussion igen. Grundlaget for et beboerhus er efter Oles mening, at man har en beboerforening i stil med vore venner ude i Humleby. Flere gange har der været taget initiativ til dannelsen af beboerforening, og der var da også mange glade dage og fællesspisning i Argentina (for nye beboere skal det oplyses, at Argentina var navnet på en hyggelig grøntforretning i Landskronagade, beliggende i det fremskudte hus mellem Oste-

Nielsen og de nye huse på Teilmannsgrunden, som en stor gruppe af beboerne lejede, da forretningen lukkede) i slutningen af 70'erne.

Men initiativtagere flytter og arrangementer dør ud. Måske skyldes manglen på beboerforeningen og så at der for vort kvarter ikke umiddelbart foreligger nogen fælles ydre trussel (i Humleby har man jo fælles forsikringsproblemer samt en trussel fra Carlsberg om nedrivning for at give plads til en udvidelse af ølbrygningen). Endelig fremhæver Ole, at husenes relative store prisstigninger giver et andet beboergrundlag, som måske ikke umiddelbart ønsker så meget fællesskab.

Nu skal vi jo ikke tro, at Ole kun er formand et sted. Nyligt blev han valgt til formand for Menighedsrådet for Kastelskirken, og denne aften sidder han ved sit store spisebord flankeret af to ca. 1 m høje bunker af papirer; den til højre er Husejerforeningens post og dokumenter, medens bunken til venstre repræsenterer arbejdet i menighedsrådet. Men som Ole pragmatisk udtrykker det: »Jeg lod mig kun vælge til menighedsrådsformand, fordi Kastelskirken er den eneste kirke i Danmark, bortset fra den tilsandede, der ikke har nogen kirkegård, der skal administreres«, så mon ikke Ole klarer begge formandsposter. Oles sparsomme fritid bruges i øvrigt på familiens nyanskaffede kolonihave langs skinnerne ved Klampenborg. Ligeledes har Ole og Cinte en meget stor vennekreds, der skal passes.

Om fremtiden udtaler Ole, at dette er hans sidste periode som formand. Til næste generalforsamling træder ha tilbage, men vil gerne gøre det langsomt ved at overgå til status af almindeligt bestyrelsesmedlem for derefter at stoppe for at få tid til sit arbejde som signalansvarlig hos DSB, sin kone, sine to børn, kolonihaven og vennerne.

I bestyrelsen ved jeg med sikkerhed, at Ole vil blive savnet, men så er det jo godt, vi alle ved, hvor han og Cinte bor de næste mange år.

Med den bippende lyd fra Oles lommeregner, der fortalte mig, at audiensen var forbi, fordi Unescos Enetime med Lone Hertz i hovedrollen, snart skulle rulle over skærmen, takker jeg for en god snak og forlader det hyggelige hjem for denne gang.



Tegning: Jacob Ingvarsen

NÅR FLAGET GÅR TIL TOPS

Vi skal ikke mange år tilbage, hvor næsten ethvert hus med respekt for sig selv kunne hejse sit eget Dannebrog eller vimpel, enten på en fritstående flagstang i forhaven, eller på en stang monteret skråt på husets facade. Flot så det ud med denne nationale understregning.

Flere huse er nu atter ved at få sat en flagstang op til fryd for øjet i vort kvarter. Mange har spurgt og mange har diskuteret de indviklede regler, der findes for flagdimensioner og flagning i det hele taget, og vi har været så frække at hugge en fin reklame fra den gamle hæderkronede Dahls Flagfabrik, som sælger flag på Nørrevoldgade. Heri skulle alle relevante flagregler stå.

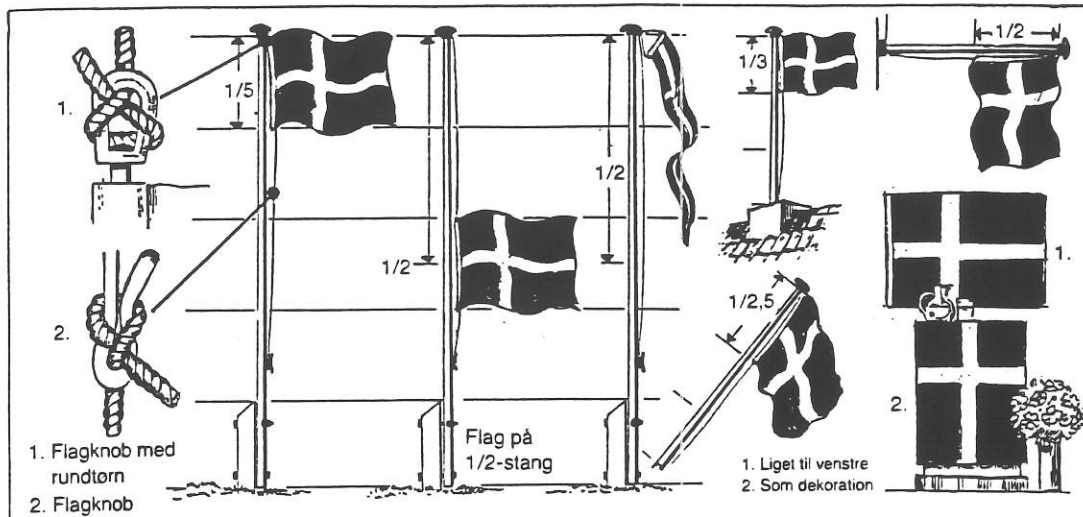

FLAGETS STØRRELSE, VIMPLEN

Flagets størrelse må stå i passende forhold til flagstangens højde. Efter den udviklede praksis skal flagets højde (liget) inde ved stangen være ca. $1/5$ af stangens højde; når flagstangen er anbragt på bygninger, bør flagets højde være større, efter skøn i de enkelte tilfælde. På husfacader, hvor flagstangen ligger vandret ud fra huset, bør flagets lig være ca. halvdelen af stangens

længde og på skråstillede stænger lidt over tredjedelen af stangens længde. Længden af en vimpel vil passende kunne sættes til halvdelen af flagstangens højde. I vimpelen skal korsets længste arm nå helt ud i vimpelens spids. Vimpelen bør vaje dag og nat, når ejendommen er beboet, og kun nedtages når flaget skal hejses.

- 1 Korsets bredde er basis for flagets dimensioner.
- 2 De inderste felter skal være kvadrater og 3 gange korsets bredde.
- 3 De yderste felters længde skal være $1 1/2$ gange de inderste. Ved en senere forordning er det tilladt at gøre de yderste felter lidt længere til slid, dog ikke over $1 3/4$ gang de inderste.

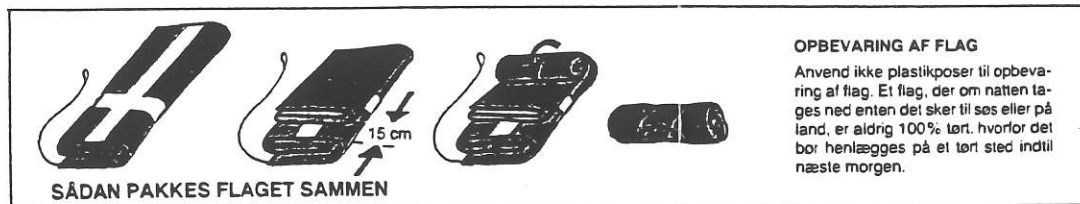

OPBEVARING AF FLAG

Anvend ikke plastikposer til opbevaring af flag. Et flag, der om natten tages ned enten det sker til ses eller på land, er aldrig 100% tørt, hvorfor det bør henlægges på et tørt sted indtil næste morgen.

ALMINDELIGE REGLER FOR FLAGNING

Flaget hejses kl. 8 morgen og forbliver vajende til solnedgang. På de tider af året hvor solen står op efter kl. 8, hejses flaget først ved solopgang. Flaget må aldrig være hejst efter solnedgang. Hejsningen og nedhalingen af flaget bør foregå langsomt. Flaget bør ikke røre ved jorden under hejsningen og nedhalingen. Et iturevet, snavset eller falmet flag bør ikke benyttes. Skal flaget hejses på en fritstående stang udendørs, bør det holdes

over den ene arm, såvel under fastbindingen som under hejsningen. Ved nedhalingen samles flaget over den ene arm og lægges derefter sammen, således at det hvide kors er beskyttet af den røde dug. Ved hejsning og nedhaling bør mænd blotte deres hoved, ligesom den der hejser eller nedhaler flaget, bør lægge sin hat fra sig. Eventuelle nærværende bør alle have front mod flaget.

REPARATION AF FLAG

Et laset og iturevet flag er ikke tørt;

men man skal ikke give sig til at sætte små lapper i hjørnerne på et flag, fordi det er begyndt at flosse lidt i kanten. Disse små lapper er heller ikke kønne og virker kun til at give smæld i hjørnerne hvorved flaget yderligere slås i stykker. Man kan, uden at det går ud over flagets skønhed, nøjes med at klippe trevlerne af og gøre de yderste hjørner lidt afrundede. Det kan ikke ses, når flaget er oppe. Endelig er næsten alle flag gjort ca. 15% længere end de reglementerede mål.

Danmarks officielle flagdage:

1. januar	Nytår	5. maj	Danmarks befrielse 1945
2. februar	Slaget ved Mysunde 1864	9. maj	Slaget ved Helgoland 1864
10. februar	Afstemningen i Sønderjylland 1920	26. maj	Kronprins Frederik Grundlovsdag
11. februar	Stormen på København 1659	5. juni	Prins Joachim
28. marts	Dronning Ingrid	7. juni	Prins Henrik
2. april	Slaget på Reden 1801	11. juni	Valdemarsdag
9. april	Danmarks besættelse 1940 (1/2-stang til kl. 12.02)	15. juni	Slaget ved Fredericia 1849
16. april	Dronning Margrethe II	6. juli	Slaget ved Isted 1850
18. april	Slaget ved Dybbøl 1864	25. juli	Stormen på Frederiksstad 1850
27. april	Prinsesse Caroline Mathilde	4. okt.	Juledag
29. april	Prinsesse Benedikte	25. dec.	Juledag
		Desuden	Påskedag, St. bededag, Kristi himmelfartsdag, pinsedag og langfredag (1/2-stang hele dagen)



DANNEBROG SAMMEN MED ANDRE FLAG

Flages der med Dannebrog sammen med fremmede nationers flag, må Dannebrog ikke være mindre eller anbragt på nogen ringere plads end noget andet flag, der vises. Der består et almindeligt forbud mod flagning med fremmede nationers flag her i landet,

undtaget af de fire andre nordiske flag, samt små flag på 50 cm og derunder, der anvendes som dekoration. Tilladelse til at hejse fremmede nationers flag gives kun i enkelte tilfælde; en stående tilladelse gives ikke. Forbudet gælder dog kun på landjorden. Danske skibe kan vise fremmede flag efter international sædvane.



- Her finder De den størrelse på Dannebrog der (nøjagtig) passer til Deres flagstang.



STANGHØJDE	STUTFLAG	STORMFLAG	SPLITFLAG	FMI	VIMPLER	DANNEBROGS STANDERE
	33 x 22		60 x 31			
2 mtr.	50 x 35		80 x 42		100	
2½ mtr.	60 x 42		100 x 53			
3 mtr.	75 x 56		120 x 63		150	100 x 50
4 mtr.	100 x 76		150 x 79		200	
4½ mtr.	125 x 94		161 x 84	1		
5½ mtr.	150 x 112		214 x 112	2	250	150 x 50
6½ mtr.	175 x 133		268 x 148	3	300	200 x 50
7½ mtr.	200 x 152		321 x 168	4	350	
8½ mtr.	225 x 170	150 x 112			400	250 x 50
9½ mtr.	250 x 189				450	300 x 50
10½ mtr.	275 x 208	175 x 133	400 x 210	5	500	
11½ mtr.	300 x 227				550	
12½ mtr.	325 x 246	200 x 152			600	400 x 50
13½ mtr.	350 x 265					
14½ mtr.	375 x 284	250 x 189	535 x 280	6	700	
15½ mtr.	400 x 303					500 x 50
16½ mtr.	450 x 340	275 x 208	642 x 336	7	800	
18½ mtr.	500 x 378					600 x 50
20½ mtr.	550 x 427	350 x 265	803 x 420	8	1000	700 x 50
23½ mtr.	600 x 486					
25½ mtr.	650 x 505		1017 x 532	9		



Dahls Flagfabrik

NØRREVOLDGADE 25 - 1358 KØBENHAVN K - 33 14 32 34

I forbindelse med anlægget af hybridnettet har der været mange problemer. Bestyrelsens antennemand har holdt mange møder både med folk fra KTAS og Siemens, som udførte arbejdet, om disse forhold.

På generalforsamlingen opfordrede jeg beboerne til at notere alle deres klagepunkter ned og lægge disse i min postkasse i Heisesgade 37, og meget gerne med en eventuel beskrivelse af den måde, deres eventuelle klager er blevet behandlet på. Bestyrelsen vil da via vores advokat rette en skarp henvendelse til KTAS for at få udbedret skader og/eller få ordentlige forklaringer på årsager til fejl og mangler.

Hvis I alle kunne nå dette inden 1. juli 1993, skal vi forsøge at få en afslutning på disse sager.

Fra fuglevennerne til kattevennerne!

Et hjertesuk fra de mange sangfugle-elskere, der troligt fodrer hele vinteren for om foråret at høre liflige fløjt, når solen står op.

I foreningen af »Fløjtende fugle til beskyttelse af afkom« har der været generalforsamling. Hovedpunktet var en opfordring til at afskaffe skader og katte.

Redaktøren har modtaget mange forslag til de genbrugsglade husejere om anvendelsen af døde katte. I foreningen var der afstemning om de forskellige forslag, og nedenstående tegning viser det præmierede projekt.

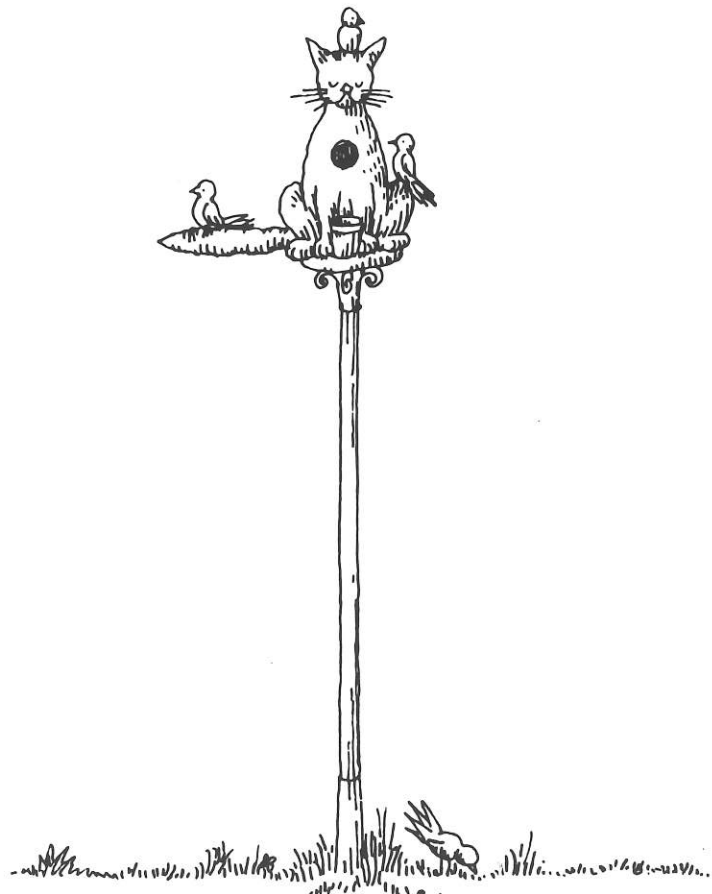

Nabostøj i hus og have

Vi får i bestyrelsen utrolig mange henvendelser angående støjgener. Mange føler sig forulempede af musik fra genbohuse, støj søndag morgen fra en borehammer eller gulvafhøvlingsmaskine eller lignende.

I den forbindelse henviser vi til en udmærket lille pjece, som er udgivet af Miljøministeriet, Planstyrelsen.

Heri er de generelle regler for dæmpning af støjende adfærd beskrevet. Endvidere giver den råd og vejledning om støjbegrænsende foranstaltninger af forskellig art.

Det lille hæfte kan rekvireres hos:

Miljøministeriet, Planstyrelsen
Haraldsgade 53
2100 København Ø
tlf. 39 27 11 00

I øvrigt: TAG HENSYN TIL NABOERNE!



Den store fastelavnsfest

Vanen tro lå fastelavn igen i år på årets koldeste dag. En pivende nord-østenvind sendte den -10 grader kolde luft rundt om hjørnerne og fik de fire flotte fastelavnstønder til at gynge faretruende i deres vasketøjssnor fra Netto.

Men vanen tro var der et stort opbud af fantasirigt udklædte børn mødt op. Musikanterne spillede op foran optoget, og efter kroning af kattedkonger i hver alderskategori blev der gået til de hjemmebagte boller med chokolade og glasur med en utrolig iver.

Om det var fordi bollerne var tørre eller fordi chokoladen var varm ved jeg ikke, men 25 liter kakao blev skyllet ned gennem børnenes afkølede halse.

En herlig dag som sædvanlig. Tak til de beboere, som hjalp med tønderne, bagningen og resten af arrangementet.

Vi ses til næste år, samme tid, samme sted.



Fastelavn er mit navn - bolle vil jeg have!



Kattedkonger i alle aldre



Sydhavspige med termobukser



Det store optog

Hegn og naboer

Når sommeren nærmer sig, kommer mange nye hegn til.

Søg råd og vejledning (GRATIS - GRATIS) hos bestyrelsen, inden du begiver dig ud i den trykimprægnerede jungle i bygge-markederne.

En billig løsning behøver ikke være en hæsleg løsning. Husk på, at den som ser mindst på dit stakit er i virkeligheden dig selv, og hvorfor skal andre tvinges til at se på konstruktioner, der hører hjemme i ligusterkvartererne, når vore huse aldrig har været tiltænkt sådanne hegn.

I næste nummer af KILDEN vil der blive et tema om stakitter og hegn.

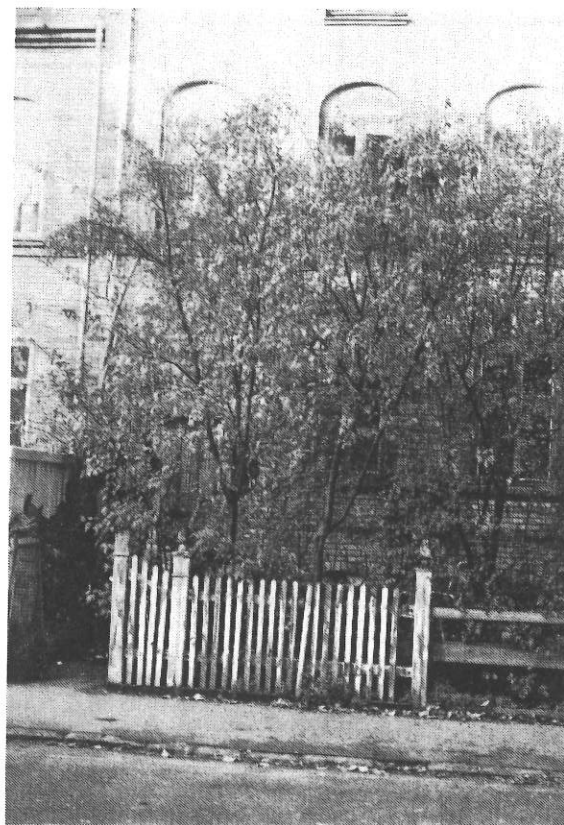

Kan I bruge en lejer til én af etagerne i jeres hus?

Da jeg er ved at sælge min andel i Niels W. Gades Gade 42 og nødig vil væk herfra, er jeg meget interesseret.

Mette-Lise Løcke
Dyrlæge
Niels W. Gades Gade 42
2100 København Ø
Tlf. 31 18 44 68

H U S K

TILMELDING TIL

100-ÅRS JUBILÆUMSFESTEN

DEN 12. JUNI